

nu Wave chest

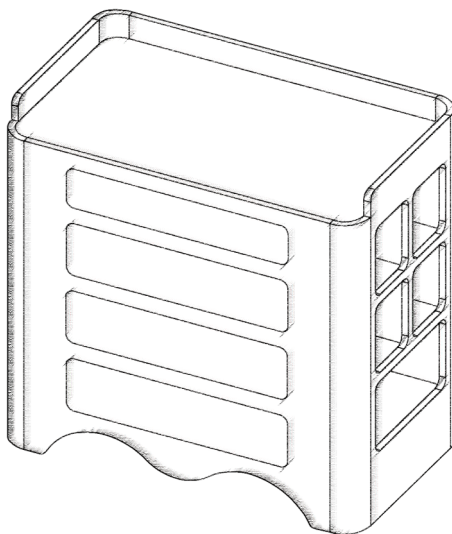

ES Guía del usuario

EN User Guide FR Manuel d'utilisation IT Istruzioni d'uso
PT Manual do utilizador DE Gebrauchsanweisung RO Ghidul utilizatorului

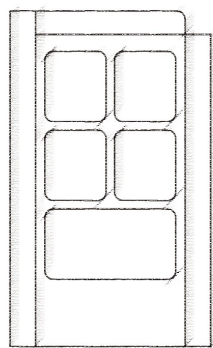
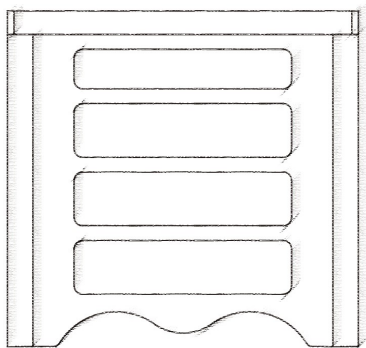

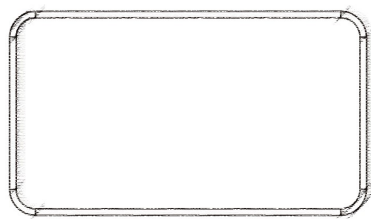
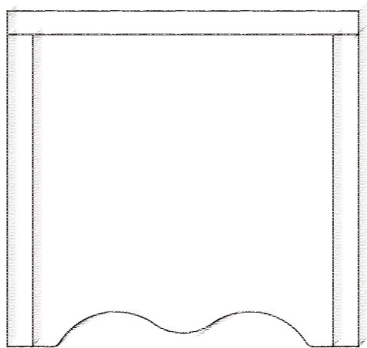

**IMPORTANTE. A
CONSERVAR
PARA FUTURAS
CONSULTAS.
LÉASE
ATENTAMENTE**

**IMPORTANT.
KEEP FOR
FUTURE
REFERENCE.
PLEASE READ
CAREFULLY**

ADVERTENCIAS

- Este mueble se entrega montado.
- Tenga presente el riesgo de situar el mueble cerca del fuego o de otras fuentes de calor, tales como aparatos de calefacción eléctricos, de calefacción a gas, etc.
- No utilice el mueble si cualquiera de sus componentes está roto, deteriorado o falta.
- Utilice únicamente piezas de repuesto aprobadas por NU Furniture.
- **Advertencia.** Pueden producirse lesiones graves o incluso mortales por aplastamiento si el mobiliario vuelca.
- Nunca permita que los niños trepen o se cuelguen de cajoneras, puertas y estanterías.
- El uso de sujeciones antivuelco puede reducir, pero no eliminar el riesgo de que los muebles vuelquen.

Instrucciones de Limpieza y mantenimiento

Puede frotarse con un trapo húmedo. El agua sobrante debe secarse. El color puede cambiar si la madera se expone al sol.

Información sobre el producto

El barniz de la madera cumple la norma europea estándar EN71-3.

EN 14749:2016

WARNINGS

- This furniture is delivered assembled.
- Be aware of the risk of placing the furniture near fire or other sources of heat, such as electric heating appliances, gas heating appliances, etc.
- Do not use the furniture if any of its components are broken, damaged or missing.
- Use only NU Furniture approved replacement parts.
- **Warning.** Serious or fatal crushing injuries can occur if the furniture tips over.
- Never allow children to climb or hang on drawer units, doors and shelves.
- The use of anti-tip restraints can reduce, but does not eliminate the risk of furniture tipping over.

Cleaning and Maintenance Instructions

Can be wiped with a damp cloth. Excess water should be wiped off. The colour may change if the wood is exposed to the sun.

Product information

The wood varnish complies with the European standard EN 71-3.
EN 14749:2016

**IMPORTANT.
CONSERVER
POUR
RÉFÉRENCE
ULTÉRIEURE.
VEUILLEZ LIRE
ATTENTIVEMENT**

**IMPORTANTE.
CONSERVARE
PER
RIFERIMENTO
FUTURO.
LEGGERE
ATTENTAMENTE**

AVERTISSEMENTS

- Ces meubles sont livrés montés.
- Soyez conscient du risque de placer le meuble près d'un feu ou d'autres sources de chaleur, telles que des appareils de chauffage électrique, des appareils de chauffage au gaz, etc.
- N'utilisez pas le meuble si l'un de ses composants est cassé, endommagé ou manquant.
- N'utilisez que des pièces de rechange approuvées par NU Furniture.
- **Avvertissement.** Des blessures graves ou mortelles par écrasement peuvent survenir si le meuble bascule.
- Ne laissez jamais les enfants grimper ou s'accrocher aux blocs-tiroirs, aux portes et aux étagères.
- L'utilisation de dispositifs de retenue anti-basculement peut réduire, mais n'élimine pas le risque de basculement du meuble.

Instructions de nettoyage et d'entretien

Peut être nettoyé à l'aide d'un chiffon humide. L'excès d'eau doit être essuyé. La couleur peut changer si le bois est exposé au soleil.

Informations sur le produit

Le vernis pour bois est conforme à la norme européenne EN71-3.
UNE-EN 14749:2016

AVVERTENZE

- Questo mobile viene consegnato montato.
- Tenere presente il rischio di collocare i mobili vicino al fuoco o ad altre fonti di calore, come apparecchi di riscaldamento elettrici, a gas, ecc.
- Non utilizzare il mobile se uno dei suoi componenti è rotto, danneggiato o mancante.
- Utilizzare solo pezzi di ricambio approvati da NU Furniture.
- **Attenzione.** In caso di ribaltamento del mobile si possono verificare lesioni gravi o mortali da schiacciamento.
- Non permettere mai ai bambini di arrampicarsi o appendersi a cassettiere, ante e ripiani.
- L'uso di protezioni antiribaltamento può ridurre, ma non eliminare, il rischio di ribaltamento dei mobili.

Istruzioni per la pulizia e la manutenzione

Può essere pulito con un panno umido. L'acqua in eccesso deve essere eliminata. Il colore può cambiare se il legno è esposto al sole.

Informazioni sul prodotto

La vernice per legno è conforme alla norma europea EN71-3.
UNE-EN 14749:2016



**IMPORTANTE.
MANTER PARA
REFERÊNCIA
FUTURA.
POR FAVOR LEIA
COM ATENÇÃO**

**WICHTIG! FÜR
DIE ZUKUNFT
AUFBEWAHREN.
BITTE
SORGFÄLTIG
LESEN**

ADVERTÊNCIAS

- Este mobiliário é entregue montado.
- Esteja ciente do risco de colocar o mobiliário perto do fogo ou de outras fontes de calor, tais como aparelhos de aquecimento eléctricos, aparelhos de aquecimento a gás, etc.
- Não utilizar o mobiliário se algum dos seus componentes estiver partido, danificado ou em falta.
- Utilizar apenas peças de substituição aprovadas pela NU Furniture.
- **Advertência.** Podem ocorrer lesões graves ou mortais de esmagamento se o mobiliário se virar.
- Nunca permitir que crianças subam ou fiquem penduradas em gavetas, portas e prateleiras.
- A utilização de dispositivos anti-entalamento pode reduzir, mas não elimina o risco de tombamento do mobiliário.

Instruções de limpeza e manutenção

Pode ser limpo com um pano húmido. O excesso de água deve ser limpo. A cor pode mudar se a madeira for exposta ao sol.

Informação sobre o produto

O verniz de madeira está em conformidade com a norma europeia EN71-3.
UNE-EN 14749:2016

WARNUNGEN

- Dieses Möbelstück wird zusammengebaut geliefert.
- Achten Sie auf die Gefahr, dass das Möbelstück in der Nähe von Feuer oder anderen Wärmequellen wie Elektroheizungen, Gasheizungen usw. aufgestellt wird.
- Benutzen Sie das Möbelstück nicht, wenn eines seiner Teile gebrochen ist, beschädigt ist oder fehlt.
- Verwenden Sie nur von NU Furniture zugelassene Ersatzteile.
- **Warnung.** Schwere oder tödliche Quetschungen können auftreten, wenn das Möbelstück umkippt.
- Erlauben Sie Kindern niemals, auf Schubladen, Türen und Regale zu klettern oder sich daran aufzuhängen.
- Die Verwendung von Kippsicherungen kann das Risiko des Umkippens von Möbeln verringern, aber nicht ausschließen.

Hinweise zur Reinigung und Pflege

Kann mit einem feuchten Tuch abgewischt werden. Überschüssiges Wasser sollte abgewischt werden. Die Farbe kann sich verändern, wenn das Holz der Sonne ausgesetzt wird.

Informationen zum Produkt

Die Holzlasur entspricht der europäischen Norm EN71-3.
UNE-EN 14749:2016

IMPORTANT. SĂ FIE PĂSTRATE PENTRU REFERINȚE VIITOARE. VĂ RUGĂM SĂ CITIȚI CU ATENȚIE

AVERTISMENTE

- Acest mobilier este livrat asamblat.
- Fiți conștienți de riscul de a amplasa mobilierul în apropierea focului sau a altor surse de căldură, cum ar fi aparate de încălzire electrice, aparate de încălzire cu gaz etc.
- Nu utilizați mobilierul dacă oricare dintre componentele sale este ruptă, deteriorată sau lipsește.
- Utilizați numai piese de schimb aprobate de NU Furniture.
- Avertisment. Dacă mobilierul se răstoarnă, se pot produce leziuni grave sau fatale prin strivire.
- Nu permiteți niciodată copiilor să se cațere sau să se agațe de sertare, uși și rafturi.
- Utilizarea dispozitivelor de reținere antibasculare poate reduce, dar nu elimină riscul de răsturnare a mobilierului.

Instrucțiuni de curățare și întreținere

Poate fi șters cu o cârpă umedă. Excesul de apă trebuie șters. Culoarea se poate schimba dacă lemnul este expus la soare.

Informații despre produs

Lacul pentru lemn este conform cu standardul european EN71-3.
UNE-EN 14749:2016



ES Este mueble tiene una garantía de 3 años que cubren sólo los fallos de material y construcción. La garantía no cubre defectos derivados del desgaste normal, uso indebido del producto, modificaciones efectuadas en el producto después de la compra, o el uso de accesorios no homologados o no comercializados por el fabricante. La garantía no cubre el no seguimiento de las instrucciones e montaje, uso o mantenimiento que acompañan al producto.

EN This furniture has a 3-year warranty covering only material and construction defects. The warranty does not cover defects resulting from normal wear and tear, improper use of the product, modifications made to the product after purchase, or the use of accessories not approved or not marketed by the manufacturer. The warranty does not cover failure to follow the instructions for assembly, use or maintenance that accompany the product.

FR Ces meubles bénéficient d'une garantie de 3 ans couvrant uniquement les défauts de matériaux et de construction. La garantie ne couvre pas les défauts résultant de l'usure normale, d'une utilisation inappropriée du produit, de modifications apportées au produit après l'achat ou de l'utilisation d'accessoires non approuvés ou non commercialisés par le fabricant. La garantie ne couvre pas le non-respect des instructions de montage, d'utilisation ou d'entretien qui accompagnent le produit.

IT Questo mobile ha una garanzia di 3 anni che copre solo i difetti di materiale e costruzione. La garanzia non copre i difetti derivanti dalla normale usura, dall'uso improprio del prodotto, dalle modifiche apportate al prodotto dopo l'acquisto o dall'uso di accessori non approvati o non commercializzati dal produttore. La garanzia non copre la mancata osservanza delle istruzioni per il montaggio, l'uso o la manutenzione che accompagnano il prodotto.

PT Este mobiliário tem uma garantia de 3 anos que cobre apenas defeitos de material e de construção. A garantia não cobre defeitos resultantes do desgaste normal, utilização inadequada do produto, modificações feitas ao produto após a compra, ou a utilização de acessórios não aprovados ou não comercializados pelo fabricante. A garantia não cobre o não cumprimento das instruções de montagem, utilização ou manutenção que acompanham o produto.

DE Für diese Möbel gilt eine 3-jährige Garantie, die nur Material- und Konstruktionsfehler abdeckt. Die Garantie deckt keine Mängel ab, die auf normalen Verschleiß, unsachgemäßen Gebrauch des Produkts, nach dem Kauf vorgenommene Änderungen am Produkt oder die Verwendung von nicht vom Hersteller zugelassenem oder nicht vertriebenem Zubehör zurückzuführen sind. Die Garantie erstreckt sich nicht auf die Nichteinhaltung der dem Produkt beiliegenden Montage-, Gebrauchs- oder Wartungsanweisungen.

RO Acest mobilier are o garanție de 3 ani care acoperă doar defectele de material și de construcție. Garanția nu acoperă defectele care rezultă din uzura normală, utilizarea necorespunzătoare a produsului, modificările aduse produsului după cumpărare sau utilizarea de accesorii care nu sunt aprobate sau comercializate de producător. Garanția nu acoperă nerespectarea instrucțiunilor de asamblare, utilizare sau întreținere care însoțesc produsul.

ES Artículos incluidos

EN Items included **FR** Articles inclus **IT** Articoli inclusi **PT** Itens incluídos
DE Packungsinhalt **RO** Articole incluse/included

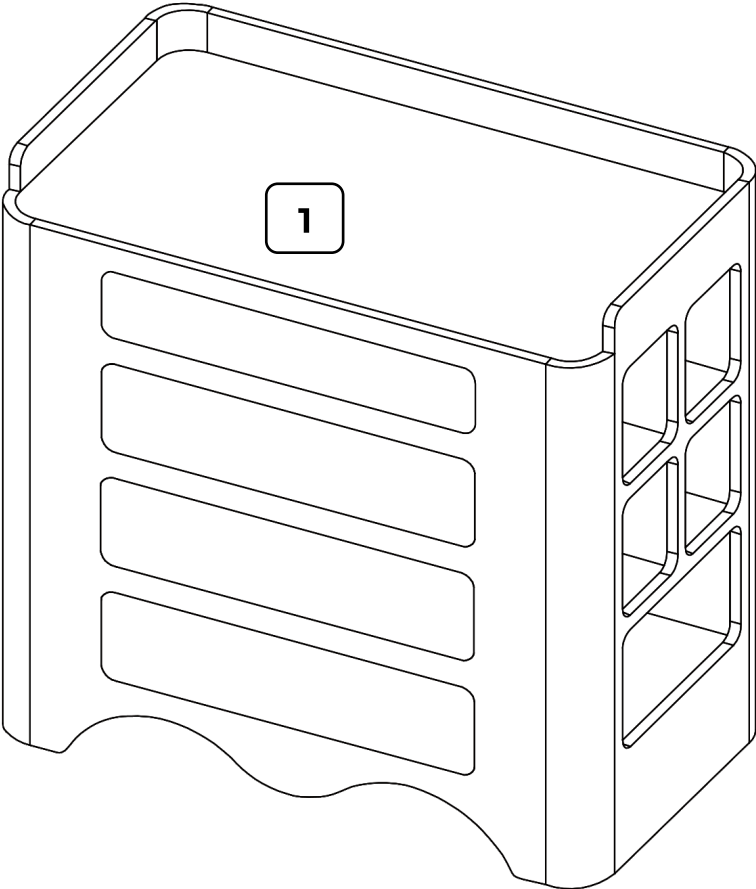
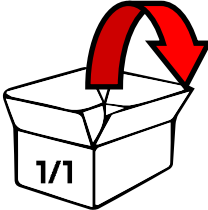

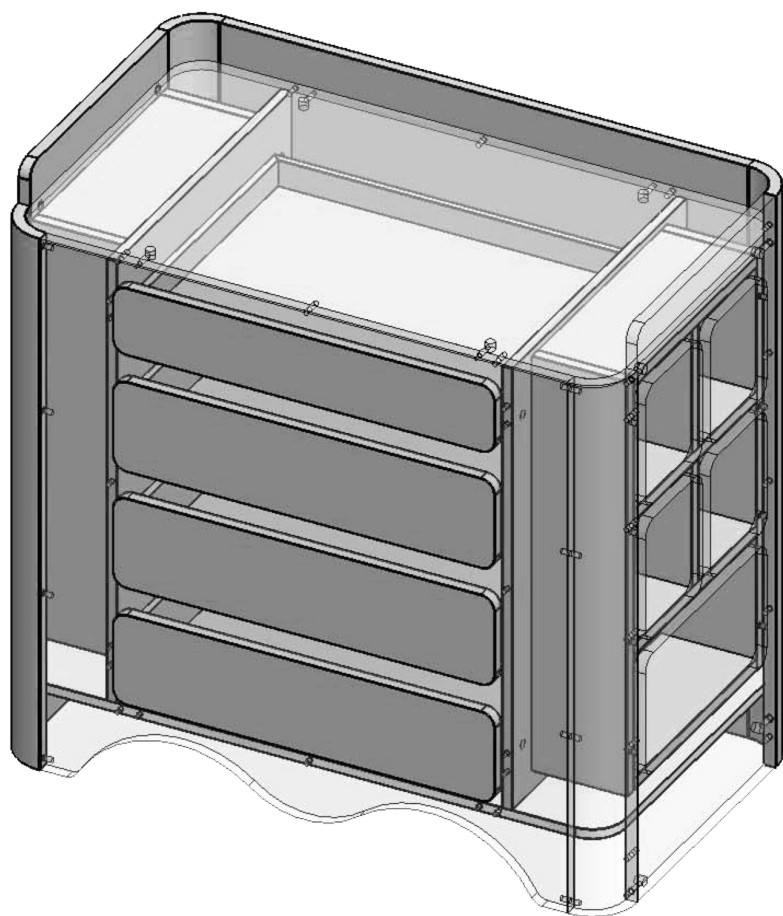

nu

www.nu-furniture.com